

Tabulka výšek konců dopravníků

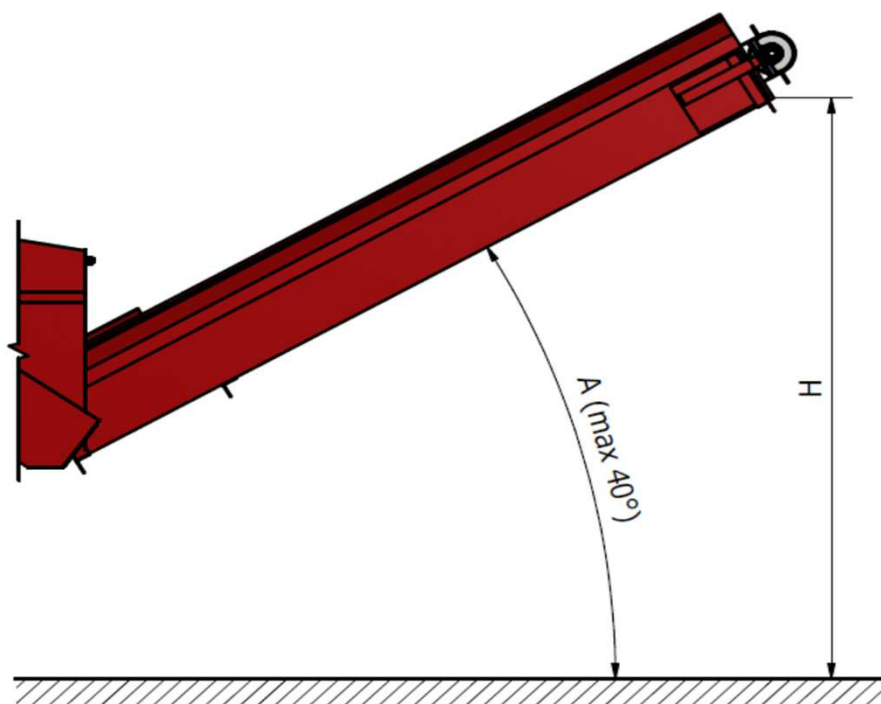

typ stroje	typ dopravníku	H [cm]	
		A = 30°	A = 40°
TR70	s dopravníkem 2,1 m do boku - pohon dopravníku hydromotorem s regulací otáček	183	213
	s dopravníkem 2,6 m do boku - pohon dopravníku hydromotorem s regulací otáček	208	245
	s dopravníkem 2,6 m dozadu - pohon dopravníku hydromotorem s regulací otáček	212	249
TR75	s dopravníkem 2,1 m do boku - pohon dopravníku řemenovým převodem	170	200
	s dopravníkem 2,6 m do boku - pohon dopravníku řemenovým převodem	195	232
TR110	s dopravníkem 2,6 m do boku - pohon dopravníku řemenovým převodem	185	222
	s dopravníkem 2,6 m dozadu - pohon dopravníku hydromotorem s regulací otáček	185	222
	se skládacím dopravníkem 4,1 m do boku - pohon dopravníku řemenovým převodem	260	318
	se skládacím dopravníkem 4,1 m dozadu - pohon dopravníku hydromotorem s regulací otáček	260	318
EM70, SM70 SMV70, SMH70	s dopravníkem 2,1 m - pohon dopravníku řemenovým převodem	166	196
	s dopravníkem 2,6 m - pohon dopravníku řemenovým převodem	191	228
EM110	s dopravníkem 2,6 m - pohon dopravníku řemenovým převodem	185	222
	se skládacím dopravníkem 4,1 m - pohon dopravníku řemenovým převodem	260	318
SMH110	s dopravníkem 2,6 m - pohon dopravníku řemenovým převodem	200	237
	se skládacím dopravníkem 4,1 m - pohon dopravníku řemenovým převodem	275	333
SMV110	s dopravníkem 2,6 m - pohon dopravníku řemenovým převodem	200	237
	se skládacím dopravníkem 4,1 m - pohon dopravníku řemenovým převodem	275	333